

# 《華嚴經普賢行願品》講義目錄

甲一、修學要義	2
乙一、修學宗旨	2
乙二、修學利益	2
甲二、略明譯史	3
乙一、龍宮三本	3
乙二、華嚴三譯	3
甲三、解釋題名	4
乙一、解釋經題	4
乙二、解釋品題	5
乙三、明翻譯者	7
甲四、正釋經文	7
乙一、結前起後—序分	7
乙二、正說行願—正宗分	7
丙一、長文	7
丁一、正示行願	7
戊一、大士徵列名數	8
戊二、當機徵名請示	8
己一、當機總徵	8
己二、菩薩別釋	8
庚一、正示十願	8

辛一、禮敬諸佛	8
壬一、牒初願名	8
壬二、釋行願相	8
癸一、明所禮果境	8
癸二、明能禮因心	9
癸三、明能禮心相	9
壬三、總結無盡	9
癸一、空間無盡	9
癸二、時間無盡	10
辛二、稱讚如來	10
壬一、牒二願名	10
壬二、釋行願相	10
癸一、明所讚果境	10
癸二、明能讚因心	10
癸三、明能讚心相	10
壬三、總結無盡	11
癸一、空間無盡	11
癸二、時間無盡	11
辛三、廣修供養	11
壬一、牒三願名	11
壬二、釋行願相	11
癸一、明所供果境	12

癸二、明能供因心	12
癸三、明供具供相	12
子一、財供養	12
丑一、列諸供具	12
丑二、正申供養	13
子二、法供養	13
丑一、正明法供	13
丑二、較量顯勝	13
壬三、總結無盡	13
癸一、空間無盡	14
癸二、時間無盡	14
辛四、懺悔業障	14
壬一、牒四願名	14
壬二、釋行願相	14
癸一、舉所作業	14
癸二、正明懺悔	15
壬三、總結無盡	15
癸一、空間無盡	15
癸二、時間無盡	15
辛五、隨喜功德	15
壬一、牒五願名	15
壬二、釋行願相	16

癸一、隨喜諸佛善	16
癸二、隨喜六趣善	16
癸三、隨喜二乘善	16
癸四、隨喜菩薩善	16
壬三、總結無盡	17
癸一、空間無盡	17
癸二、時間無盡	17
辛六、請轉法輪	17
壬一、牒六願名	17
壬二、釋行願相	17
癸一、舉所請境	17
癸二、明勸請法	18
壬三、總結無盡	18
癸一、空間無盡	18
癸二、時間無盡	18
辛七、請佛住世	18
壬一、牒七願名	18
壬二、釋行願相	19
壬三、總結無盡	19
癸一、空間無盡	19
癸二、時間無盡	19
辛八、常隨佛學	19

壬一、牒八願名	19
壬二、釋行願相	20
癸一、隨本師學	20
子一、明所學法	20
丑一、從因至果之勝行	20
丑二、得果以後之大用	20
子二、總結隨學	21
癸二、隨諸佛學	21
壬三、總結無盡	21
癸一、空間無盡	21
癸二、時間無盡	21
辛九、恆順眾生	22
壬一、牒九願名	22
壬二、釋行願相	22
癸一、正明	22
子一、出所順境	22
丑一、總標	22
丑二、別列	22
寅一、受生差別	22
寅二、依止差別	22
寅三、種類差別	23
寅四、受用差別	23

寅五、結示眾生種類	23
子二、正明隨順	23
癸二、徵釋	24
子一、令如來喜故隨順	24
子二、增大悲心故隨順	24
丑一、正明佛以大悲為體	24
寅一、法說	24
寅二、喻說	24
寅三、法合	24
寅四、重徵釋	25
丑二、結成菩提屬於眾生	25
子三、結示隨順成就法供	25
壬三、總結無盡	25
癸一、空間無盡	25
癸二、時間無盡	26
辛十、普皆回向	26
壬一、牒十願名	26
壬二、釋行願相	26
壬三、總結無盡	27
癸一、空間無盡	27
癸二、時間無盡	27
庚二、結益令知	27

丁二、顯經勝德	27
戊一、較量聞經德	27
戊二、顯餘眾行德	28
己一、約眾行以彰現報	28
己二、約一行以顯三報	28
庚一、明現世善報	28
庚二、明生後二報	29
辛一、總明等同普賢	29
辛二、別顯生後二報	29
壬一、得生人天	29
壬二、得生淨土	29
癸一、願王導歸極樂	29
癸二、見佛授記證果	30
丁三、勸囑受持	30
戊一、結前勝德	30
戊二、正勸受持	31
戊三、重舉勝德	31
丙二、偈頌	31
丁一、標舉	31
丁二、正說	31
戊一、頌正示行願	31
己一、分頌十願	31

庚一、分頌前七願	31
辛一、頌禮敬諸佛	31
辛二、頌稱讚如來	32
辛三、頌廣修供養	32
辛四、頌懺除業障	32
辛五、頌隨喜功德	32
辛六、頌請轉法輪	33
辛七、頌請佛住世	33
庚二、合頌後三願	33
己二、總頌行願	33
庚一、略頌第八願	33
庚二、廣頌第九願	34
辛一、願一切眾生離苦得樂	34
辛二、願隨形六道說法度生	34
辛三、願在塵不染勤修勝行	34
辛四、正頌隨順	34
庚三、廣頌隨學義	35
辛一、明隨學根本	35
辛二、願永劫隨學	35
辛三、頌隨學功德	35
庚四、加頌不思議解脫境界普賢行願	35
辛一、頌不思議解脫境界	35



壬一、塵刹小大相人不思議	35
壬二、音聲一多無礙不思議	36
壬三、時劫長短隨心不思議	36
壬四、頌普賢行不思議	36
辛二、頌普賢行願	36
壬一、頌普賢行之能力	36
壬二、頌普賢願之廣大	37
庚五、重頌隨學與圓滿行願	37
庚六、願同二聖	37
辛一、遍同普賢	37
辛二、雙齊二聖	37
庚七、結歸回向	38
己三、超頌願生淨土	38
己四、總結行願無盡	38
戊二、追頌顯經勝德	38
己一、頌較量聞經功德	39
己二、頌修持十願功德	39
庚一、速見彌陀	39
庚二、速證法界	39
庚三、速滅重罪	39
庚四、速圓福慧	39
庚五、速成佛果	40

戊三、頌勸囑受持	40
戊四、總結回向	40
丙三、結讚	40
乙三、勸囑受持一流遍分	40
丙一、功歸佛說	40
丙二、時眾受持	41
丁一、別列持眾	41
戊一、菩薩眾	41
戊二、聲聞眾	41
戊三、八部眾	41
丁二、總結受行	42
甲五、舉頌勸修	42

## 補充講表目錄

○附表一「契入「大方廣」	43
甲一、理觀	43
乙一、天台三觀	43
乙二、日常運用	44
甲二、事修	45
○附表二「一真法界」	46
○附表三「十大願王」修學要義	47

(一)修學大綱(修行三要).....	47
一、意樂.....	47
二、正修.....	47
三、回向.....	48
(二)十願要義.....	48
(1)總攝三事.....	49
(2)一門具十.....	50
(3)行願無盡.....	51
○附表四「普賢行願」相續無間.....	52
○附表五「禮敬諸佛」修學要義.....	52
甲一、意樂.....	52
甲二、正修.....	53
乙一、有相行(事修).....	53
丙一、修學方法.....	53
丙二、淨宗運用.....	53
丙三、日常運用.....	54
丁一、禮敬之義.....	54
丁二、禮敬功德.....	54
丁三、禮敬對象.....	54
戊一、禮敬三寶.....	54
戊二、禮敬眾生.....	55
乙二、無相行(理觀).....	55

丙一、要義	55
丙二、修法	56
甲三、回向	57
○附表六「稱讚如來」修學要義	58
甲一、意樂	58
甲二、正修	58
乙一、有相行(事修)	58
丙一、修學方法	58
丙二、淨宗運用	58
丙三、日常運用	59
乙二、無相行(理觀)	59
甲三、回向	59
○附表七「廣修供養」修學要義	60
甲一、意樂	60
甲二、正修	60
乙一、有相行(事修)	60
丙一、修學方法	60
丙二、淨宗運用	61
丙三、日常運用	61
丁一、供養十方三寶	61
丁二、供養父母師長	62
丁三、供養貧困病患	63

乙三、無相行(理觀).....	63
甲三、回向.....	63
○附表八「懺悔業障」修學要義.....	64
甲一、意樂.....	64
甲二、正修.....	64
乙一、列舉懺法.....	64
丙一、四力懺悔.....	64
丙二、三種懺法.....	65
乙二、有相行(事修).....	66
丙一、修學方法.....	66
丙二、淨宗運用.....	66
丙三、日常運用.....	66
乙三、無相行(理觀).....	67
丙一、要義.....	67
丙二、修法.....	67
甲三、回向.....	67
○附表九「隨喜功德」修學要義.....	68
甲一、意樂.....	68
甲二、正修.....	68
乙一、有相行(事修).....	68
丙一、修學方法.....	68
丙二、淨宗運用.....	70

丙三、日常運用	70
乙二、無相行(理觀)	71
甲三、回向	71
○附表十「請轉法輪」修學要義	71
甲一、意樂	71
甲二、正修	72
乙一、有相行(事修)	72
丙一、修學方法	72
丁一、法輪要義	72
丁二、請法對象	75
丙二、淨宗運用	75
丙三、日常運用	76
乙二、無相行(理觀)	76
甲三、回向	76
○附表十一「請佛住世」修學要義	76
甲一、意樂	76
甲二、正修	77
乙一、有相行(事修)	77
丙一、修學方法	77
丁一、涅槃名義	77
丁二、勸請對象	78
丁三、真實勸請	78

丙二、淨宗運用	78
丙三、日常運用	78
乙二、無相行(理觀)	78
甲三、回向	79
○附表十二—「常隨佛學」修學要義	79
甲一、意樂	79
甲二、正修	79
乙一、有相行(事修)	79
丙一、修學方法	79
丙二、淨宗運用	80
丙三、日常運用	80
乙二、無相行(理觀)	81
甲三、回向	81
○附表十三—「恆順眾生」修學要義	81
甲一、意樂	81
甲二、正修	82
乙一、有相行(事修)	82
丙一、修學方法	82
丁一、隨順對象	82
丁二、隨順方式	82
丙二、淨宗運用	83
丙三、日常運用	83

乙二、無相行(理觀).....	83
甲三、回向.....	83
○附表十四—「普皆回向」修學要義.....	84
甲一、意樂.....	84
甲二、正修.....	84
乙一、有相行(事修).....	84
丙一、修學方法.....	84
丙二、淨宗運用.....	85
丙三、日常運用.....	86
乙二、無相行(理觀).....	86
甲三、回向.....	86



# 《大方廣佛華嚴經入不思議解脫境界普賢行願品》講義

○將述此義，文分五科

- 甲一、修學要義
- 甲二、略明譯史
- 甲三、解釋題名
- 甲四、正釋經文
- 甲五、舉頌勸修

甲一、修學要義分二

乙一、修學宗旨

修學宗旨——十大願王，導歸極樂。

乙二、修學利益

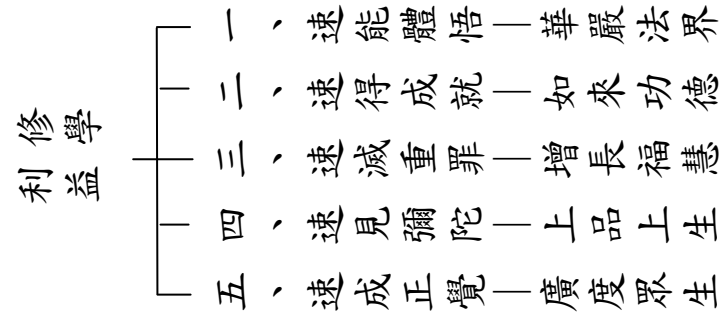

甲二、略明譯史分二

乙一、龍宮三本

龍宮三本

- 一、下本經——十萬偈，四十八品。
- 二、中本經——四十九萬八千八百偈，一千二百品。
- 三、上本經——十個三千大千世界微塵數偈，一四天下微塵數品。

——《行願品疏鈔》——

乙二、華嚴三譯

華嚴三譯

- 一、六十華嚴。東晉·佛馱跋陀羅譯。又稱舊譯華嚴。
- 二、八十華嚴。唐·實叉難陀譯。又稱新譯華嚴。
- 三、四十華嚴。唐·般若譯。全稱《大方廣佛華嚴經入不思議解脫境界普賢行願品》，略稱《普賢行願品》。又稱後譯華嚴。

甲三、解釋題名分三

乙一、解釋經題

○經題 — 《大方廣佛華嚴經》

△「大方廣」 — 性德

「大」 — 體大 橫遍豎窮  
故名體大 — 遍義 — 橫遍十方  
常義 — 豎窮三際

「方」 — 相大 恒沙性德  
即是相大 — 正義 — 皆無偏偽  
法義 — 皆可軌持

「廣」 — 用大 用如體故  
無不周遍 — 能包 — 包含萬象  
能遍 — 遍一切處

(註：附表一)

△「佛華嚴」 — 修德

「佛」 — 果大 — 能覺 — 梵語佛陀，此云覺者。  
所覺 — 即大方廣。

「華」——因大——  
感果華——比喻萬行能成佛果。  
嚴身華——比喻神通、眾相等，必與位果俱也。

「嚴」——智大——  
以萬行飾其本體，即嚴上大方廣。  
以萬行功德，成佛果之人。

△「經」——貫攝之義

「經」——教大——  
貫義——貫華嚴之妙義  
攝義——攝法界之海眾

——《華嚴經疏論纂要》——

## 乙二、解釋品題

○品題——《入不思議解脫境界普賢行願品》

△「入」——親證

△「不思議解脫境界」

「境界」——  
分際境界  
所知境界

「解脫」├── 離障解脫  
 └── 作用解脫

「不思議解脫境界」├── 即「一真法界」├── 即「佛境界」

(註：附表二)

△「普賢行願」

「普賢」├── 約法 ─┬── 普 ─ 體性周遍  
 └── 賢 ─ 隨緣成德  
 └── 約人 ─┬── 一、位前普賢 ─ 即地前資、加二位菩薩也。  
 └── 二、當位普賢 ─ 即十地菩薩，及等妙覺位也。  
 └── 三、位後普賢 ─ 即得果不捨因門之菩薩也。

「行願」├── 願 ─ 修行目標  
 └── 行 ─ 實際修行

△「品」├── 類也。

## 乙三、明翻譯者

### ○唐罽賓三藏般若奉詔譯

「罽賓」——位於印度北部。即今喀什米爾一帶之地。

「三藏」——精通經律論三藏之法師也。

「般若」——譯師之名。

「譯」——翻譯。

## 甲四、正釋經文分三

### 乙一、結前起後—序分

爾時，普賢菩薩摩訶薩稱歎如來勝功德已。

告諸菩薩及善財言：善男子！如來功德，假使十方一切諸佛，經不可說不可說佛刹極微塵數劫，相續演說，不可窮盡。

若欲成就此功德門，應修十種廣大行願。

### 乙二、正說行願—正宗分分三

#### 丙一、長文分三

##### 丁一、正示行願分二

戊一、大士徵列名數

何等為十？一者、禮敬諸佛，二者、稱讚如來，三者、廣修供養，四者、懺悔業障，五者、隨喜功德，六者、請轉法輪，七者、請佛住世，八者、常隨佛學，九者、恆順眾生，十者、普皆回向。（註：附表三）

戊二、當機徵名請示分二

己一、當機總徵

善財自言：大聖！云何禮敬，乃至回向？

己二、菩薩別釋分二

庚一、正示十願分十

辛一、禮敬諸佛分三

壬一、牒初願名

普賢菩薩告善財言：善男子！言禮敬諸佛者：

壬二、釋行願相分三

癸一、明所禮果境



所有盡法界、虛空界，十方三世一切佛刹極微塵數諸佛世尊。

### 癸二、明能禮因心

我以普賢行願力故，深心信解，如對目前。

### 癸三、明能禮心相

悉以清淨身語意業，常修禮敬。

一一佛所，皆現不可說不可說佛刹極微塵數身；一一身，徧禮不可說不可說佛刹極微塵數佛。

## 壬三、總結無盡分三

### 癸一、空間無盡

虛空界盡，我禮乃盡；以虛空界不可盡故，我此禮敬無有窮盡。

如是乃至眾生界盡，眾生業盡，眾生煩惱盡，我禮乃盡；而眾生界乃至煩惱無有盡故，我此禮敬無有窮盡。

癸二、時間無盡

念念相續，無有間斷；身語意業，無有疲厭。（註：附表四、五）

辛二、稱讚如來分三

壬一、牒二願名

復次，善男子！言稱讚如來者：

壬二、釋行願相分三

癸一、明所讚果境

所有盡法界、虛空界，十方三世一切剎土，所有極微一一塵中，皆有一切世間極微塵數佛；一一佛所，皆有菩薩海會圍遶。

癸二、明能讚因心

我當悉以甚深勝解，現前知見。

癸三、明能讚心相

各以出過辯才天女微妙舌根，一一舌根，出無盡音聲海；一一音聲，出一切言辭海；稱揚讚歎一切如來諸功德海。窮未來際，相續不斷；盡於法界，無不周徧。

壬三、總結無盡分二

癸一、空間無盡

如是虛空界盡，眾生界盡，眾生業盡，眾生煩惱盡，我讚乃盡；而虛空界乃至煩惱無有盡故，我此讚歎無有窮盡。

癸二、時間無盡

念念相續，無有間斷；身語意業，無有疲厭。（註：附表六）

辛三、廣修供養分三

壬一、陳三願名

復次，善男子！言廣修供養者：

壬二、釋行願相分三

### 癸一、明所供果境

所有盡法界、虛空界，十方三世一切佛刹極微塵中，一一各有一切世界極微塵數佛；一一佛所，種種菩薩海會圍遶。

### 癸二、明能供因心

我以普賢行願力故，起深信解，現前知見。

### 癸三、明供具供相分二

#### 子一、財供養分二

#### 丑一、列諸供具

悉以上妙諸供養具，而為供養。

所謂：華雲、鬘雲、天音樂雲、天傘蓋雲、天衣服雲。

天種種香：塗香、燒香、末香。如是等雲，一一量如須彌山王。

燃種種燈：酥燈、油燈、諸香油燈。一一燈炷，如須彌山；一一燈油，如大海水。

### 丑二、正申供養

以如是等諸供養具，常為供養。

### 子二、法供養分二

#### 丑一、正明法供

善男子！諸供養中，法供養最。

所謂：如說修行供養、利益眾生供養、攝受眾生供養、代眾生苦供養、勤修善根供養、不捨菩薩業供養、不離菩提心供養。

#### 丑二、較量顯勝

善男子！如前供養無量功德，比法供養一念功德，百分不及一，千分不及一，百千俱胝那由他分、迦羅分、算分、數分、喻分、優波尼沙陀分，亦不及一。

何以故？以諸如來尊重法故。以如說行，出生諸佛故。

若諸菩薩行法供養，則得成就供養如來。如是修行，是真供養故。

### 壬三、總結無盡分二

癸一、空間無盡

此廣大最勝供養，虛空界盡，眾生界盡，眾生業盡，眾生煩惱盡，我供  
乃盡；而虛空界乃至煩惱不可盡故，我此供養亦無有盡。

癸二、時間無盡

念念相續，無有間斷；身語意業，無有疲厭。（註：附表七）

辛四、懺悔業障分三

壬一、牒四願名

復次，善男子！言懺除業障者：

壬二、釋行願相分二

癸一、舉所作業

菩薩自念：我於過去無始劫中，由貪瞋癡，發身口意，作諸惡業，無量  
無邊。若此惡業有體相者，盡虛空界不能容受。

癸二、正明懺悔

我今悉以清淨三業，徧於法界極微塵刹，一切諸佛菩薩眾前，誠心懺悔，後不復造；恆住淨戒一切功德。

壬三、總結無盡分二

癸一、空間無盡

如是虛空界盡，眾生界盡，眾生業盡，眾生煩惱盡，我懺乃盡；而虛空界乃至眾生煩惱不可盡故，我此懺悔無有窮盡。

癸二、時間無盡

念念相續，無有間斷；身語意業，無有疲厭。（註：附表八）

辛五、隨喜功德分三

壬一、牒五願名

復次，善男子！言隨喜功德者：

## 壬二、釋行願相分四

### 癸一、隨喜諸佛善

所有盡法界、虛空界，十方三世一切佛刹，極微塵數諸佛如來，從初發心，為一切智，勤修福聚，不惜身命，經不可說不可說佛刹極微塵數劫；一劫中，捨不可說不可說佛刹極微塵數頭目手足。

如是一切難行苦行，圓滿種種波羅蜜門，證入種種菩薩智地，成就諸佛無上菩提，及般涅槃，分布舍利。所有善根，我皆隨喜。

### 癸二、隨喜六趣善

及彼十方一切世界，六趣四生一切種類，所有功德，乃至一塵，我皆隨喜。

### 癸三、隨喜二乘善

十方三世一切聲聞，及辟支佛，有學、無學，所有功德，我皆隨喜。

### 癸四、隨喜菩薩善



喜。  
一切菩薩，所修無量難行苦行，志求無上正等菩提，廣大功德，我皆隨

壬三、總結無盡分二

癸一、空間無盡

盡。  
如是虛空界盡，眾生界盡，眾生業盡，眾生煩惱盡；我此隨喜無有窮

癸二、時間無盡

念念相續，無有間斷；身語意業，無有疲厭。（註：附表九）

辛六、請轉法輪分三

壬一、牒六願名

復次，善男子！言請轉法輪者：

壬二、釋行願相分二

癸一、舉所請境

所有盡法界、虛空界，十方三世一切佛刹極微塵中，一一各有不可說不可說佛刹極微塵數廣大佛刹；一一刹中，念念有不可說不可說佛刹極微塵數一切諸佛成正覺，一切菩薩海會圍遶。

### 癸二、明勸請法

而我悉以身口意業，種種方便，殷勤勸請轉妙法輪。

### 壬三、總結無盡分二

#### 癸一、空間無盡

如是虛空界盡，眾生界盡，眾生業盡，眾生煩惱盡；我常勸請一切諸佛轉正法輪，無有窮盡。

#### 癸二、時間無盡

念念相續，無有間斷；身語意業，無有疲厭。（註：附表十）

### 辛七、請佛住世分三

#### 壬一、牒七願名

復次，善男子！言請佛住世者：

### 壬三、釋行願相

所有盡法界、虛空界，十方三世一切佛刹，極微塵數諸佛如來，將欲示現般涅槃者，及諸菩薩、聲聞、緣覺、有學、無學，乃至一切諸善知識，我悉勸請莫入涅槃；經於一切佛刹極微塵數劫，為欲利樂一切眾生。

### 壬三、總結無盡分二

#### 癸一、空間無盡

如是虛空界盡，眾生界盡，眾生業盡，眾生煩惱盡；我此勸請無有窮盡。

#### 癸二、時間無盡

念念相續，無有間斷；身語意業，無有疲厭。（註：附表十一）

### 辛八、常隨佛學分三

#### 壬一、牒八願名

復次，善男子！言常隨佛學者：

壬三、釋行願相分二

癸一、隨本師學分二

子一、明所學法分二

丑一、從因至果之勝行

如此娑婆世界毗盧遮那如來。從初發心，精進不退。以不可說不可說身命而為布施；剝皮為紙，析骨為筆，刺血為墨，書寫經典，積如須彌。為重法故，不惜身命。

何況王位、城邑、聚落、宮殿、園林、一切所有，及餘種種難行苦行。

丑二、得果以後之大用

乃至樹下成大菩提，示種種神通，起種種變化，現種種佛身，處種種眾會。或處一切諸大菩薩眾會道場；或處聲聞及辟支佛眾會道場；或處轉輪聖王、小王眷屬眾會道場；或處剎利及婆羅門、長者、居士眾會道場；乃至或處天龍八部、人非人等眾會道場。

處於如是種種眾會，以圓滿音，如大雷震，隨其樂欲，成熟眾生，乃至示現入於涅槃。

### 子二、總結隨學

如是一切，我皆隨學。

### 癸二、隨諸佛學

如今世尊毗盧遮那。如是盡法界、虛空界，十方三世一切佛剎所有塵中一切如來，皆亦如是；於念念中，我皆隨學。

### 壬三、總結無盡分二

#### 癸一、空間無盡

如是虛空界盡，眾生界盡，眾生業盡，眾生煩惱盡；我此隨學無有窮盡。

#### 癸二、時間無盡

念念相續，無有間斷；身語意業，無有疲厭。（註：附表十二）

辛九、恆順眾生分三

壬一、牒九願名

復次，善男子！言恆順眾生者：

壬二、釋行願相分二

癸一、正明分二

子一、出所順境分二

丑一、總標

謂盡法界、虛空界，十方剎海所有眾生，種種差別。

丑二、別列分五

寅一、受生差別

所謂：卵生、胎生、濕生、化生。

寅二、依止差別

或有依於地水火風而生住者；或有依空及諸卉木而生住者。

### 寅三、種類差別

種種生類、種種色身、種種形狀、種種相貌、種種壽量、種种族類、種種名號、種種心性、種種知見、種種欲樂、種種意行、種種威儀。

### 寅四、受用差別

種種衣服、種種飲食，處於種種村營、聚落、城邑、宮殿。

### 寅五、結示眾生種類

乃至一切天龍八部、人非人等，無足、二足、四足、多足，有色、無色，有想、無想、非有想非無想。

### 子二、正明隨順

如是等類，我皆於彼隨順而轉；種種承事，種種供養；如敬父母，如奉師長及阿羅漢，乃至如來，等無有異。

於諸病苦，為作良醫；於失道者，示其正路；於闇夜中，為作光明；於貧窮者，令得伏藏。菩薩如是，平等饒益一切眾生。

癸二、徵釋分三

子一、令如來喜故隨順

何以故？菩薩若能隨順眾生，則為隨順供養諸佛；若於眾生尊重承事，則為尊重承事如來；若令眾生歡喜者，則令一切如來歡喜。

子二、增大悲心故隨順分二

丑一、正明佛以大悲為體分四

寅一、法說

何以故？諸佛如來，以大悲心而為體故。因於眾生而起大悲；因於大悲，生菩提心；因菩提心，成等正覺。

寅二、喻說

譬如曠野沙磧之中，有大樹王，若根得水，枝葉華果，悉皆繁茂。

寅三、法合



生死曠野，菩提樹王，亦復如是。一切眾生而為樹根，諸佛菩薩而為華果。以大悲水饒益眾生，則能成就諸佛菩薩智慧華果。

#### 寅四、重徵釋

何以故？若諸菩薩，以大悲水饒益眾生，則能成就阿耨多羅三藐三菩提故。

#### 丑二、結成菩提屬於眾生

是故菩提屬於眾生；若無眾生，一切菩薩終不能成無上正覺。

#### 子三、結示隨順成就法供

善男子！汝於此義，應如是解。以於眾生心平等故，則能成就圓滿大悲；以大悲心隨眾生故，則能成就供養如來。

#### 壬三、總結無盡分二

##### 癸一、空間無盡

菩薩如是隨順眾生。虛空界盡，眾生界盡，眾生業盡，眾生煩惱盡；我此隨順無有窮盡。

### 癸二、時間無盡

念念相續，無有間斷；身語意業，無有疲厭。（註：附表十三）

### 辛十、普皆回向分三

#### 壬一、牒十願名

復次，善男子！言普皆回向者：

#### 壬二、釋行願相

從初禮拜，乃至隨順，所有功德，皆悉回向盡法界、虛空界一切眾生。願令眾生常得安樂，無諸病苦。欲行惡法，皆悉不成；所修善業，皆速成就。關閉一切諸惡趣門，開示人天涅槃正路。

若諸眾生，因其積集諸惡業故，所感一切極重苦果，我皆代受。令彼眾生，悉得解脫；究竟成就無上菩提。

### 壬三、總結無盡分二

#### 癸一、空間無盡

菩薩如是所修回向，虛空界盡，眾生界盡，眾生業盡，眾生煩惱盡；此回向無有窮盡。

#### 癸二、時間無盡

念念相續，無有間斷；身語意業，無有疲厭。（註：附表十四）

### 庚二、結益令知

善男子！是為菩薩摩訶薩十種大願，具足圓滿。

若諸菩薩，於此大願，隨順趣入，則能成熟一切眾生，則能隨順阿耨多羅三藐三菩提，則能成滿普賢菩薩諸行願海。是故，善男子！汝於此義，應如是知。

### 丁二、顯經勝德分二

#### 戊一、較量聞經德

若有善男子、善女人，以滿十方無量無邊，不可說不可說佛刹極微塵數一切世界上妙七寶，及諸人天最勝安樂，布施爾所一切世界所有眾生，供養爾所一切世界諸佛菩薩，經爾所佛刹極微塵數劫，相續不斷，所得功德；若復有人，聞此願王，一經於耳，所有功德，比前功德，百分不及一，千分不及一，乃至優波尼沙陀分，亦不及一。

#### 戊二、顯餘眾行德分二

##### 己一、約眾行以彰現報

或復有人，以深信心，於此大願，受持讀誦，乃至書寫一四句偈，速能除滅五無間業；所有世間身心等病，種種苦惱，乃至佛刹極微塵數一切惡業，皆得消除。

一切魔軍、夜叉、羅刹，若鳩槃荼，若毗舍闍，若部多等，飲血噉肉，諸惡鬼神，皆悉遠離；或時發心，親近守護。

##### 己二、約一行以顯三報分二

##### 庚一、明現世善報

是故，若人誦此願者，行於世間無有障礙，如空中月出於雲翳。諸佛菩

薩之所稱讚，一切人天皆應禮敬，一切眾生悉應供養。

庚二、明生後二報分二

辛一、總明等同普賢

此善男子，善得人身，圓滿普賢所有功德，不久當如普賢菩薩，速得成就微妙色身，具三十二大丈夫相。

辛二、別顯生後二報分二

壬一、得生人天

若生人天，所在之處，常居勝族。悉能破壞一切惡趣，悉能遠離一切惡友，悉能制伏一切外道，悉能解脫一切煩惱；如師子王，摧伏群獸；堪受一切眾生供養。

壬二、得生淨土分二

癸一、願王導歸極樂

又復是人，臨命終時，最後剎那，一切諸根悉皆散壞；一切親屬悉皆捨離；一切威勢悉皆退失；輔相大臣，宮城內外，象馬車乘，珍寶伏藏，如是

一切，無復相隨。

唯此願王不相捨離，於一切時引導其前，一剎那中即得往生極樂世界。

### 癸二、見佛授記證果

到已，即見阿彌陀佛，文殊師利菩薩、普賢菩薩、觀自在菩薩、彌勒菩薩等，此諸菩薩，色相端嚴，功德具足，所共圍遶。其人自見生蓮華中，蒙佛授記。

得授記已，經於無數百千萬億那由他劫，普於十方不可說不可說世界，以智慧力，隨眾生心，而為利益。

不久當坐菩提道場，降伏魔軍，成等正覺，轉妙法輪；能令佛剎極微塵數世界眾生，發菩提心，隨其根性，教化成熟；乃至盡於未來劫海，廣能利益一切眾生。

### 丁三、勸囑受持分三

#### 戊一、結前勝德

善男子！彼諸眾生，若聞若信此大願王，受持讀誦，廣為人說，所有功德，除佛世尊，餘無知者。

## 戊二、正勸受持

是故，汝等聞此願王，莫生疑念；應當諦受，受已能讀，讀已能誦，誦已能持；乃至書寫，廣為人說。

## 戊三、重舉勝德

是諸人等，於一念中，所有行願，皆得成就，所獲福聚，無量無邊；能於煩惱大苦海中，拔濟眾生，令其出離，皆得往生阿彌陀佛極樂世界。」

## 丙二、偈頌分三

### 丁一、標舉

爾時，普賢菩薩摩訶薩，欲重宣此義，普觀十方，而說偈言：

### 丁二、正說分四

#### 戊一、頌正示行願分四

#### 己一、分頌十願分三

#### 庚一、分頌前七願分七

#### 辛一、頌禮敬諸佛

所有十方世界中，三世一切人師子，我以清淨身語意，一切遍禮盡無餘。  
普賢行願威神力，普現一切如來前，一身復現刹塵身，一一遍禮刹塵佛。

### 辛二、頌稱讚如來

於一塵中塵數佛，各處菩薩眾會中，無盡法界塵亦然，深信諸佛皆充滿。  
各以一切音聲海，普出無盡妙言辭，盡於未來一切劫，讚佛甚深功德海。

### 辛三、頌廣修供養

以諸最勝妙華鬘，伎樂塗香及傘蓋，如是最勝莊嚴具，我以供養諸如來。  
最勝衣服最勝香，末香燒香與燈燭，一一皆如妙高聚，我悉供養諸如來。  
我以廣大勝解心，深信一切三世佛，悉以普賢行願力，普遍供養諸如來。

### 辛四、頌懺除業障

我昔所造諸惡業，皆由無始貪瞋癡，從身語意之所生，一切我今皆懺悔。

### 辛五、頌隨喜功德



十方一切諸眾生，二乘有學及無學，一切如來與菩薩，所有功德皆隨喜。

#### 辛六、頌請轉法輪

十方所有世間燈，最初成就菩提者，我今一切皆勸請，轉於無上妙法輪。

#### 辛七、頌請佛住世

諸佛若欲示涅槃，我悉至誠而勸請，唯願久住剎塵劫，利樂一切諸眾生。

#### 庚二、合頌後三願

所有禮讚供養福，請佛住世轉法輪，隨喜懺悔諸善根，迴向眾生及佛道。

#### 己二、總頌行願分七

##### 庚一、略頌第八願

我隨一切如來學，修習普賢圓滿行，供養過去諸如來，及與現在十方佛。  
未來一切天人師，一切意樂皆圓滿，我願普隨三世學，速得成就大菩提。

庚二、廣頌第九願分四

辛一、願一切眾生離苦得樂

所有十方一切刹，廣大清淨妙莊嚴，眾會圍繞諸如來，悉在菩提樹王下。  
十方所有諸眾生，願離憂患常安樂，獲得甚深正法利，滅除煩惱盡無餘。

辛二、願隨形六道說法度生

我為菩提修行時，一切趣中成宿命，常得出家修淨戒，無垢無破無穿漏。  
天龍夜叉鳩槃荼，乃至人與非人等，所有一切眾生語，悉以諸音而說法。

辛三、願在塵不染勤修勝行

勤修清淨波羅蜜，恆不忘失菩提心，滅除障垢無有餘，一切妙行皆成就。  
於諸惑業及魔境，世間道中得解脫，猶如蓮華不著水，亦如日月不住空。

辛四、正頌隨順

悉除一切惡道苦，等與一切群生樂，如是經於刹塵劫，十方利益恆無盡。  
我常隨順諸眾生，盡於未來一切劫，恆修普賢廣大行，圓滿無上大菩提。

### 庚三、廣頌隨學義分三

#### 辛一、明隨學根本

所有與我同行者，於一切處同集會，身口意業皆同等，一切行願同修學。  
所有益我善知識，為我顯示普賢行，常願與我同集會，於我常生歡喜心。

#### 辛二、願永劫隨學

願常面見諸如來，及諸佛子眾圍繞，於彼皆興廣大供，盡未來劫無疲厭。  
願持諸佛微妙法，光顯一切菩提行，究竟清淨普賢道，盡未來劫常修習。

#### 辛三、頌隨學功德

我於一切諸有中，所修福智恆無盡，定慧方便及解脫，獲諸無盡功德藏。

### 庚四、加頌不思議解脫境界普賢行願分二

#### 辛一、頌不思議解脫境界分四

##### 壬一、塵刹小大相人不思議

一塵中有塵數刹，一一刹有難思佛，一一佛處眾會中，我見恆演菩提行。

普盡十方諸剎海，一一毛端三世海，佛海及與國土海，我遍修行經劫海。

壬二、音聲一多無礙不思議

一切如來語清淨，一言具眾音聲海，隨諸眾生意樂音，一流佛辯才海。  
三世一切諸如來，於彼無盡語言海，恆轉理趣妙法輪，我深智力普能入。

壬三、時劫長短隨心不思議

我能深入於未來，盡一切劫為一念，三世所有一切劫，為一念際我皆入。  
我於一念見三世，所有一切人師子，亦常入佛境界中，如幻解脫及威力。

壬四、頌普賢行不思議

於一毛端極微中，出現三世莊嚴剎，十方塵剎諸毛端，我皆深入而嚴淨。  
所有未來照世燈，成道轉法悟群有，究竟佛事示涅槃，我皆往詣而親近。

辛二、頌普賢行願分二

壬一、頌普賢行之能力

速疾周徧神通力，普門徧入大乘力，智行普修功德力，威神普覆大慈力。  
徧淨莊嚴勝福力，無著無依智慧力，定慧方便威神力，普能積集菩提力，  
清淨一切善業力，摧滅一切煩惱力，降伏一切諸魔力，圓滿普賢諸行力。

### 壬二、頌普賢願之廣大

普能嚴淨諸剎海，解脫一切眾生海。善能分別諸法海，能甚深入智慧海。  
普能清淨諸行海，圓滿一切諸願海，親近供養諸佛海，修行無倦經劫海。

### 庚五、重頌隨學與圓滿行願

三世一切諸如來，最勝菩提諸行願，我皆供養圓滿修，以普賢行悟菩提。

### 庚六、願同二聖分二

#### 辛一、遍同普賢

一切如來有長子，彼名號曰普賢尊，我今迴向諸善根，願諸智行悉同彼。  
願身口意恆清淨，諸行剎土亦復然，如是智慧號普賢，願我與彼皆同等。

#### 辛二、雙齊二聖

我為徧淨普賢行，文殊師利諸大願，滿彼事業盡無餘，未來際劫恆無倦。  
我所修行無有量，獲得無量諸功德，安住無量諸行中，了達一切神通力。  
文殊師利勇猛智，普賢慧行亦復然，我今迴向諸善根，隨彼一切常修學。

#### 庚七、結歸回向

三世諸佛所稱歎，如是最勝諸大願，我今迴向諸善根，為得普賢殊勝行。

#### 己三、超願願生淨土

願我臨欲命終時，盡除一切諸障礙，面見彼佛阿彌陀，即得往生安樂剎。  
我既往生彼國已，現前成就此大願，一切圓滿盡無餘，利樂一切眾生界。  
彼佛眾會咸清淨，我時於勝蓮華生，親睹如來無量光，現前授我菩提記。  
蒙彼如來授記已，化身無數百俱胝，智力廣大遍十方，普利一切眾生界。

#### 己四、總結行願無盡

乃至虛空世界盡，眾生及業煩惱盡，如是一切無盡時，我願究竟恆無盡。

#### 戊二、追頌顯經勝德分二

## 己二、頌較量聞經功德

十方所有無邊刹，莊嚴眾寶供如來，最勝安樂施天人，經一切刹微塵劫。  
若人於此勝願王，一經於耳能生信，求勝菩提心渴仰，獲勝功德過於彼。

## 己三、頌修持十願功德分五

### 庚一、速見彌陀

即常遠離惡知識，永離一切諸惡道，速見如來無量光，具此普賢最勝願。

### 庚二、速證法界

此人善得勝壽命，此人善來人中生，此人不久當成就，如彼普賢菩薩行。

### 庚三、速滅重罪

往昔由無智慧力，所造極惡五無間，誦此普賢大願王，一念速疾皆消滅。

### 庚四、速圓福慧

族姓種類及容色，相好智慧咸圓滿，諸魔外道不能摧，堪為三界所應供。

### 庚五、速成佛果

速詣菩提大樹王，坐已降伏諸魔眾，成等正覺轉法輪，普利一切諸含識。

### 戊三、頌勸囑受持

若人於此普賢願，讀誦受持及演說，果報唯佛能證知，決定獲勝菩提道。

若人誦此普賢願，我說少分之善根，一念一切悉皆圓，成就眾生清淨願。

### 戊四、總結回向

我此普賢殊勝行，無邊勝福皆迴向，普願沉溺諸眾生，速往無量光佛刹。

### 丙三、結讚

爾時，普賢菩薩摩訶薩，於如來前說此普賢廣大願王清淨偈已。善財童子踊躍無量，一切菩薩皆大歡喜。如來讚言：善哉！善哉！

### 乙三、勸囑受持——流通分分二

#### 丙一、功歸佛說



爾時世尊，與諸聖者菩薩摩訶薩，演說如是不可思議解脫境界勝法門時。

丙二、時眾受持分二

丁一、別列持眾分三

戊一、菩薩眾

文殊師利菩薩，而為上首；諸大菩薩，及所成熟六千比丘。

彌勒菩薩，而為上首；賢劫一切諸大菩薩。

無垢普賢菩薩，而為上首；一生補處，住灌頂位諸大菩薩。

及餘十方種種世界普來集會，一切剎海極微塵數諸菩薩摩訶薩眾。

戊二、聲聞眾

大智舍利弗、摩訶目犍連等，而為上首；諸大聲聞。

戊三、八部眾

并諸人天，一切世主；天、龍、夜叉、乾闥婆、阿修羅、迦樓羅、緊那羅、摩睺羅伽，人非人等。

丁二、總結受行

一切大眾，聞佛所說，皆大歡喜，信受奉行。

甲五、舉頌勸修

(一)

若人欲了知，三世一切佛，  
應觀法界性，一切唯心造。

— 《華嚴經》 —

(二)

持戒為本，淨土為歸，  
觀心為要，善友為依。

— 蕩益大師 〈淨社銘〉 —

○附表一——契入「大方廣」

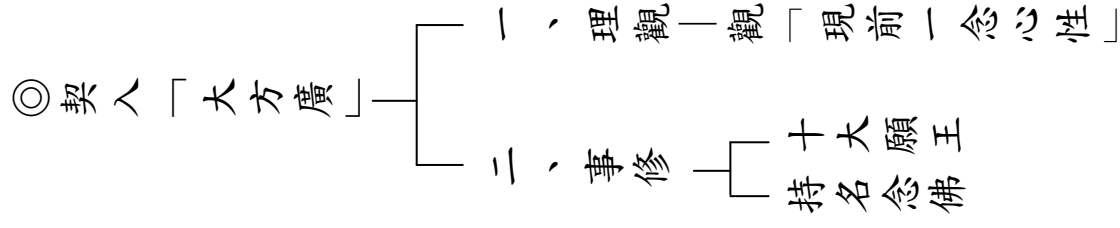

甲一、理觀

乙一、天台三觀

一、約法三觀

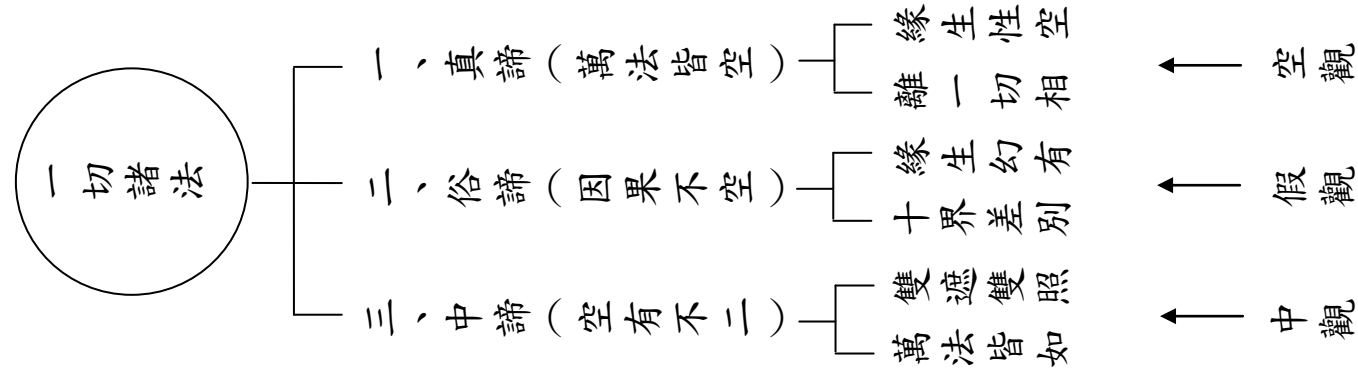

二、約心三觀

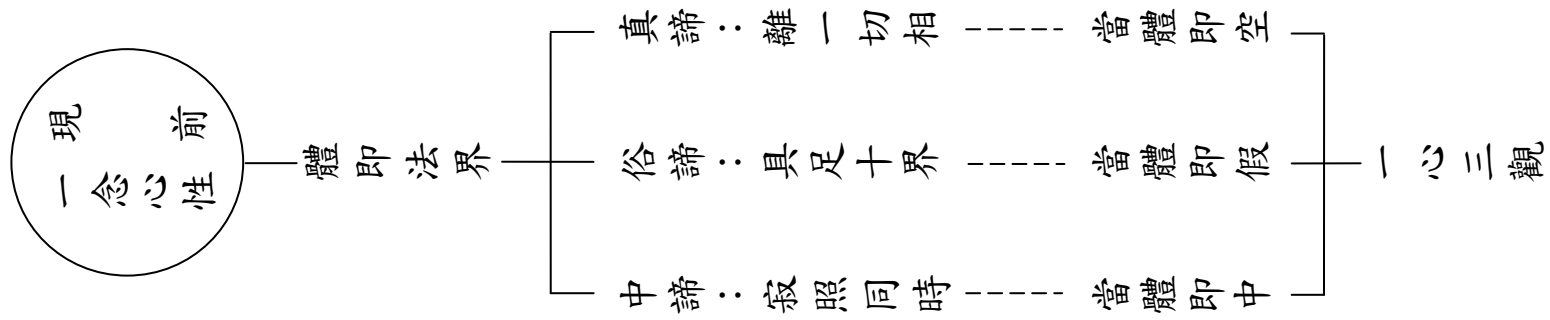

乙二、日常運用

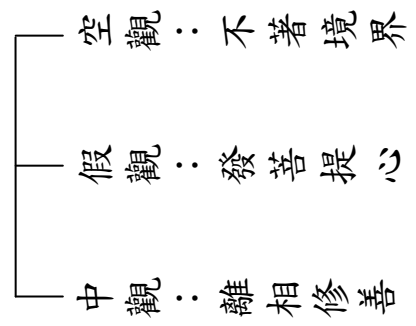

甲二、事修

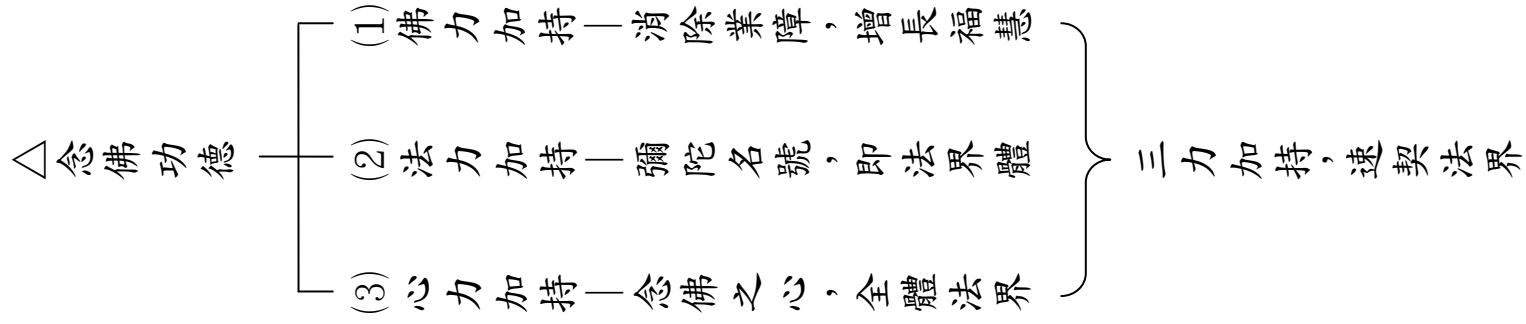
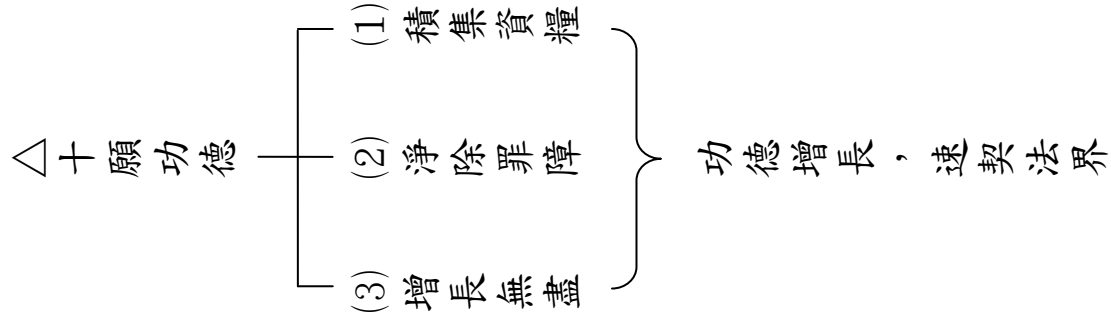

○附表二——「一真法界」

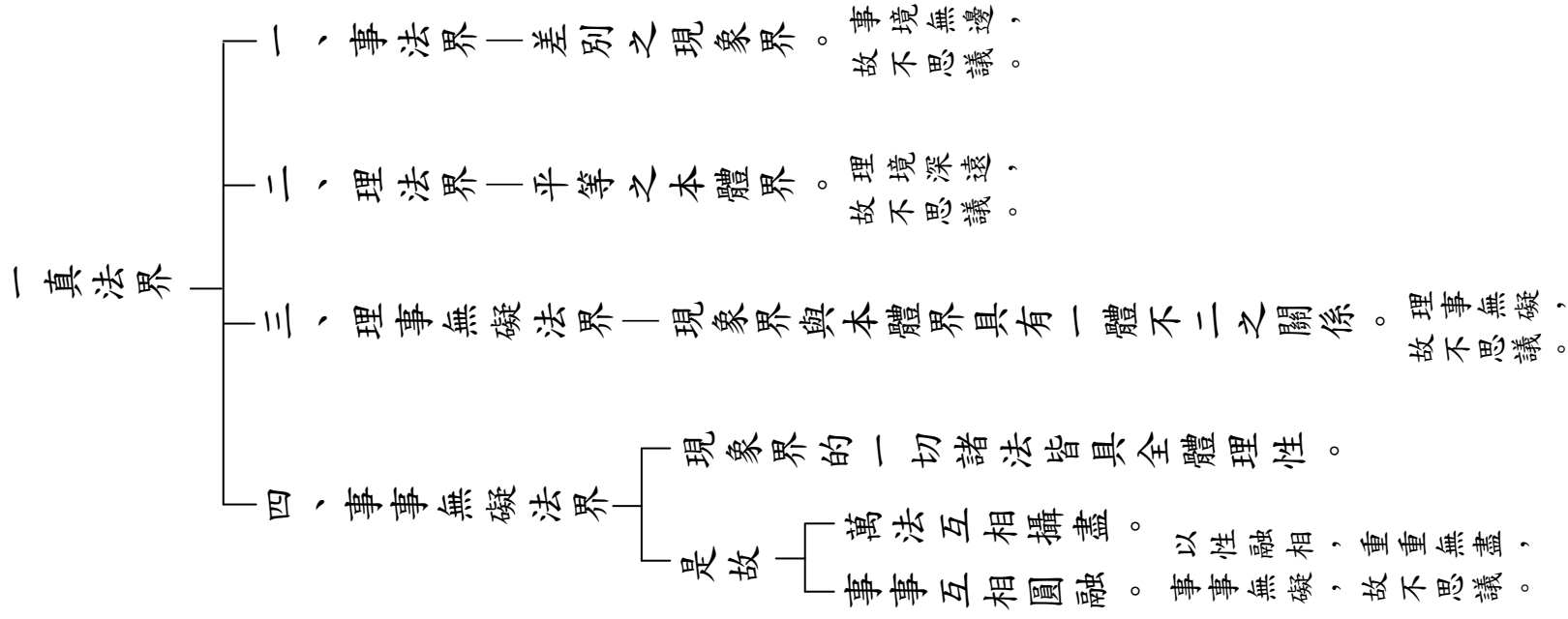

○附表三——「十大願王」修學要義

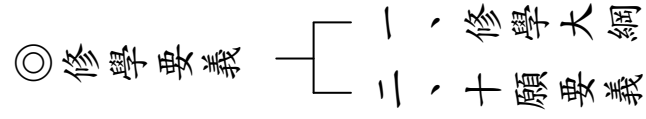

(一) 修學大綱(修行三要)

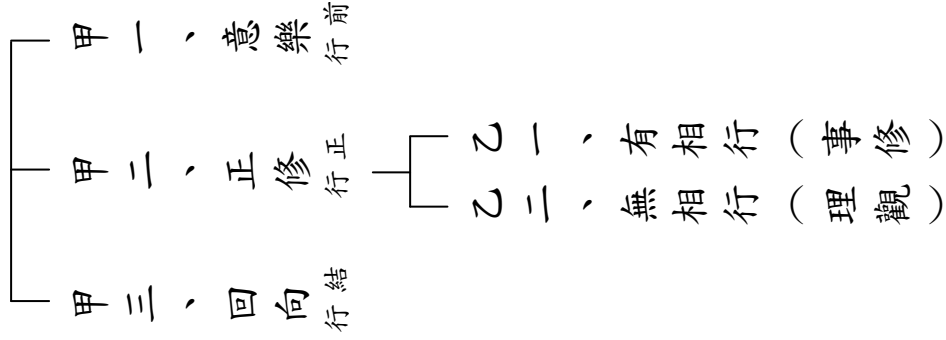

註

一、意樂

(1)發菩提心(意樂圓滿)。 (2)生好樂心(思惟修學利益)。

二、正修

有相行(事相修持)：(1)修學方法。(2)淨宗運用。(3)日常運用。

無相行(會事歸理)：(1)三輪體空。(2)會歸心性。

### ◎ 二種安樂行

《安樂行品》：護持、讀誦、解說、深心禮拜等，豈非事耶？

《觀經》明無相懺悔：「我心自空，罪福無主；慧日能消除。」豈非理耶？

南岳師云：「有相安樂行、無相安樂行。」豈非就事理得如是名？

——《摩訶止觀》——

無相行者，一切諸法中，心相寂滅，畢竟不生，故名為無相行也。

有相行者，此是〈普賢勸發品〉中，誦《法華經》，散心精進。如是等人不修禪定，不入三昧。若坐、若立、若行，一心專念法華文字，精進不臥，如救頭然。是名有相行。

——《法華經安樂行義》——

### 三、回向

導歸淨土。

### (二) 十願要義

#### ◎ 十大願王

- 一、總攝三事
- 二、一門具十
- 三、行願無盡



(1) 總攝三事

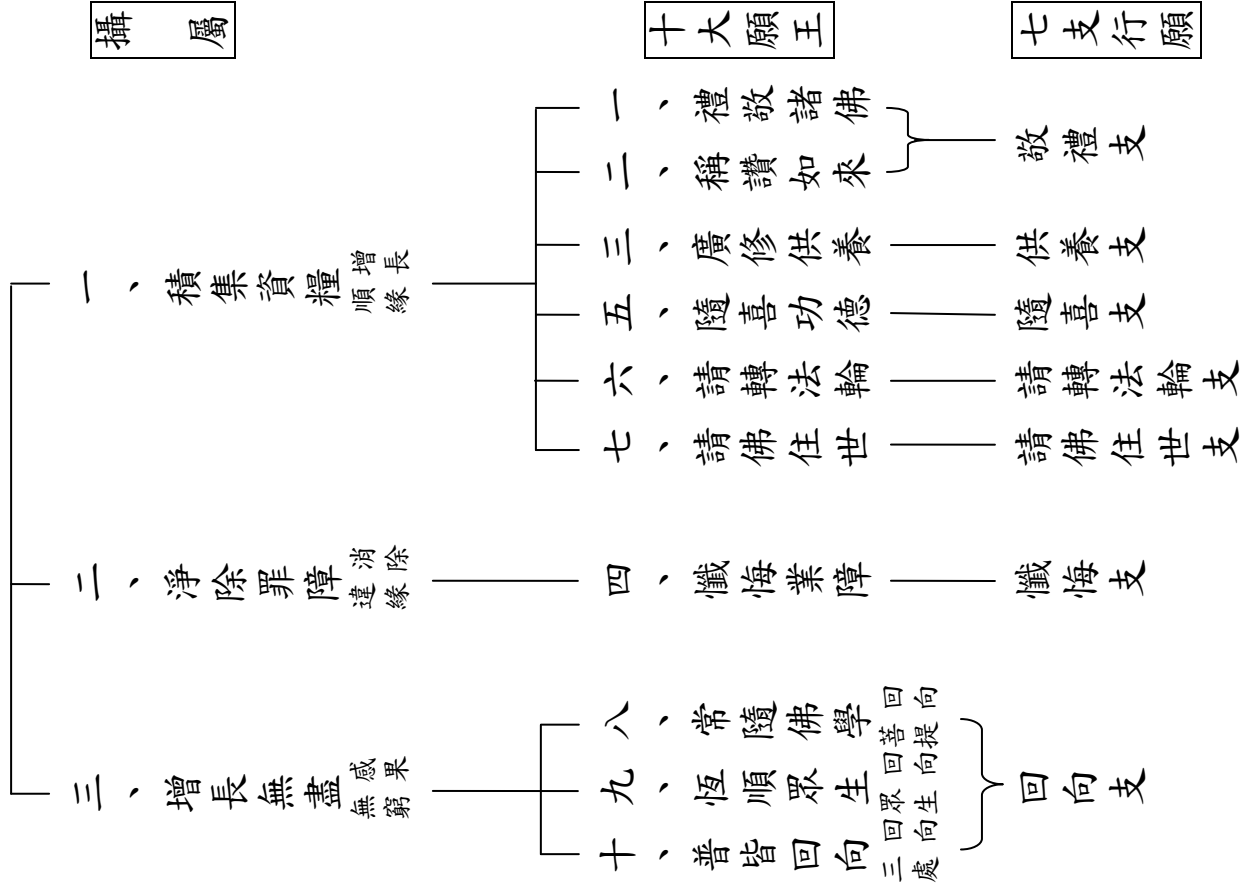

— 《行願品疏鈔》、《菩提道次第廣論》 —

(2) 一門具十

- 一、禮敬諸佛：二便禮便讚。三身心供養。四為懺而禮。五喜德而禮。  
六禮請為說。七禮請住世。八學佛禮佛。九順自性禮。  
十向佛而禮。
- 二、稱讚如來：一便讚便禮。三稱德法供。四懺謗佛業。五喜德而讚。  
六讚德請法。七不讚佛隱。八學佛讚佛。九順性而讚。  
十向佛而讚。
- 三、廣修供養：一身業供養。二口業供養。四為懺供養。五喜德而供。  
六修供求法。七請住受供。八學佛修供。九順性而供。  
十平等普供。
- 四、懺悔業障：一禮懺身業。二讚懺口業。三為懺修供。五喜懺意業。  
六懺不請障。七懺前後障。八學佛懺悔。九順性而懺。  
十懺狹劣障。
- 五、隨喜功德：一喜德而禮。二喜德而讚。三喜德而供。四懺不隨喜。  
六喜德請說。七喜德請住。八學佛隨喜。九順性而喜。  
十向佛隨喜。

- 六、請轉法輪：一禮敬請法。二請法故讚。三請法故供。四懺不請障。  
 五喜德請說。七請住常說。八學佛請法。九請隨機說。  
 十請說普利。
- 七、請佛住世：一請住受禮。二讚德請住。三請住受供。四請住受懺。  
 五喜德請住。六請常住說。八學佛請住。九順生請住。  
 十向性請住。
- 八、常隨佛學：前七後二皆隨佛學。
- 九、恆順眾生：前八後一皆順眾生性修二善。
- 十、普皆迴向：以前九願功德迴向三處，菩提、眾生、真如實際也。

— 《普賢行願品親聞記》 —

(3) 行願無盡  
 乃至虛空世界盡，  
 眾生及業煩惱盡；  
 如是一切無盡時，  
 我願究竟恒無盡。

○附表四——「普賢行願」相續無間

因悲智雙運  
故行願無間

- 一、悲<sup>有相</sup>行<sub>行</sub>：依菩提心，發無盡行願，代眾生禮拜。稱讚乃至回向亦同
- 二、智<sup>無相</sup>行<sub>行</sub>：依實相慧，知生佛同體，能離相而禮。稱讚乃至回向亦同

○附表五——「禮敬諸佛」修學要義

甲一、意樂<sup>前</sup>行

◎修學利益：除我慢障，起敬信善。

《唯識論》云：「云何為慢？恃己於他，高舉為性，能障不慢，生苦為業。」

△調伏慢心

一、修無我觀

《心經》云：「照見五蘊皆空；度一切苦厄。」

二、學習謙卑

《書經》云：「滿招損，謙受益。」

天道虧盈而益謙，地道變盈而流謙，  
鬼神害盈而福謙，人道惡盈而好謙。

— 《易經·象傳》 —

甲二、正修<sub>正行</sub>

乙一、有相行（事修）

丙一、修學方法

凡拜佛時，虔誠恭敬，如樹倒山崩。

◎禮佛三拜（心念觀想）

第一拜：南無常住十方盡虛空、遍法界一切諸佛

第二拜：南無常住十方盡虛空、遍法界一切尊法

第三拜：南無常住十方盡虛空、遍法界一切賢聖僧

丙二、淨宗運用

禮拜彌陀，或觀音、勢至等諸佛菩薩。

### 丙三、日常運用

#### 丁一、禮敬之義

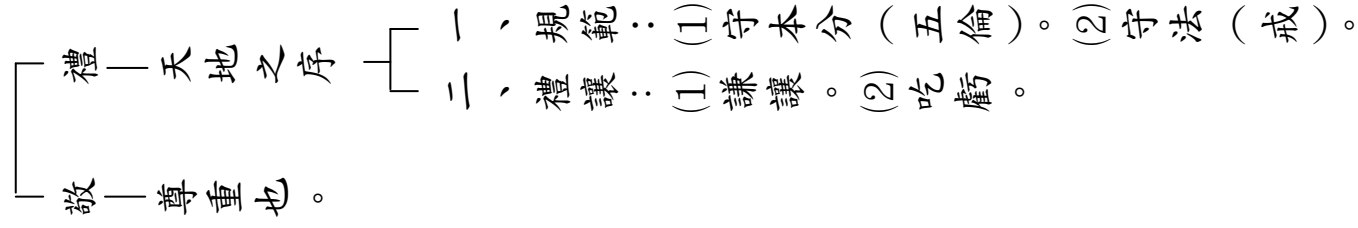

#### 丁二、禮敬功德

《大悲經》云：「佛過去時若見三寶、舍利、塔像、師僧、父母、兄弟、姊妹、耆年、善友、外道、諸仙、沙門、婆羅門等，無不傾側、謙下禮敬。以是報故，成佛已來，山林人畜見佛行時，無不傾側、低頭禮拜。」

#### 丁三、禮敬對象

##### 戊一、禮敬三寶

###### ◎禮敬佛寶

世尊大慈妙莊嚴，明解圓滿一切智；  
能施福慧如大海，於諸如來我讚禮。

◎禮敬法寶

自性本體離諸欲，能依此行脫惡趣；  
以為甚深玄妙理，於諸妙法我讚禮。

◎禮敬僧寶

解脫道中勝解脫，持淨戒行堪恭敬；  
勝妙福田生勝處，於彼大眾我讚禮。

— 《瑜伽集要施食儀》 —

戊二、禮敬眾生

菩薩若見於己年長福德勝者，應起奉迎、禮拜、問訊、安施床座。

若見年德與己等者，先意問訊，謙下軟語，執手共座，不生憍慢，我勝於彼。

若見年德於己少者，先意軟語，勸以福德，教行善法，心不輕慢。

— 《菩薩善戒經》 —

乙二、無相行（理觀）

丙一、要義

┌ 三輪體空：禮拜之人、禮拜對象、禮拜之法，三者本性皆空。  
└ 會歸心性：所禮諸佛，不離自心。

丙二、修法

◎禮佛偈（禮僧亦同）

能禮所禮性空寂	感應道交難思議
我此道場如帝珠	○○如來菩薩影現中
我身影現如來菩薩前	頭面接足歸命禮

——《往生淨土懺願儀》——

◎禮佛咒（禮法、禮僧亦同）

唵 灑爾乏 打他噶打 叭達 盤達難 嘎羅彌

——《安樂妙寶》·慈舟大師《拜十大行願》——

◎禮法偈

真空法性如虛空	常住法寶難思議
我身影現法寶前	一心如法歸命禮

——《大悲懺》——



◎禮三寶文（諸佛、尊法、賢聖僧各一拜）

我弟子某甲，願與弟子多生現在父母、師長、知識、檀越、法俗眷屬、  
冤親債主，乃至四恩三有、法界眾生，各個得仗觀音菩薩、普賢菩薩，  
身、智、行、願，威神之力，清淨三業，分身塵刹，盡未來際，一心頂禮，  
盡虛空界徧法界，微塵刹土中，十方三世一切

諸佛  
尊法  
賢聖僧

——慈舟大師·懺雲上人——

甲三、回向

結行

◎導歸淨土

願以此功德	莊嚴佛淨土
上報四重恩	下濟三塗苦
若有見聞者	悉發菩提心
盡此一報身	同生極樂國

○附表六——「稱讚如來」修學要義

甲一、意樂<sup>前</sup><sub>行</sub>

◎修學利益：除惡口障，得無礙辯。

甲二、正修<sup>正</sup><sub>行</sub>

乙一、有相行（事修）

丙一、修學方法

- 一、不造口業。
- 二、讚佛功德。
- 三、稱名、誦經、說法。

丙二、淨宗運用

- 一、持名念佛。
- 二、弘揚淨土。

### 丙三、日常運用

- 一、稱讚眾生。
- 二、善於說話。

### 乙二、無相行（理觀）

┌ 三輪體空：稱讚之人、所讚對象、讚歎之語，三者本性皆空。  
└ 會歸心性：所讚諸佛，不離自心。

### 甲三、回向

導歸淨土。  
結

○附表七——「廣修供養」修學要義

甲一、意樂<sub>前</sub><sub>行</sub>

◎修學利益：除慳貪障，得大財富。

△中阿含經

我見世間人，有財痴不施。  
得財復更求，慳貪積聚物。

甲二、正修<sub>正</sub><sub>行</sub>

乙一、有相行（事修）

丙一、修學方法

◎三種布施（供養）

△對上曰供，對下曰施。

- 一、財施——以己財物，施與他人。（外財、內財）
- 二、法施——為人說法，令其開悟。
- 三、無畏施——不害眾生，不令怖畏。

### 丙二、淨宗運用

- 一、財供養：如下所述，以香花等作為供養。
- 二、法供養：以念佛等修行，作為供養。

### 丙三、日常運用

#### ◎三種福田

- 一、敬田：十方三寶。
- 二、恩田：父母師長。
- 三、悲田：貧困病患。

— 《資持記》 —

### 丁一、供養十方三寶

#### ◎供養佛寶

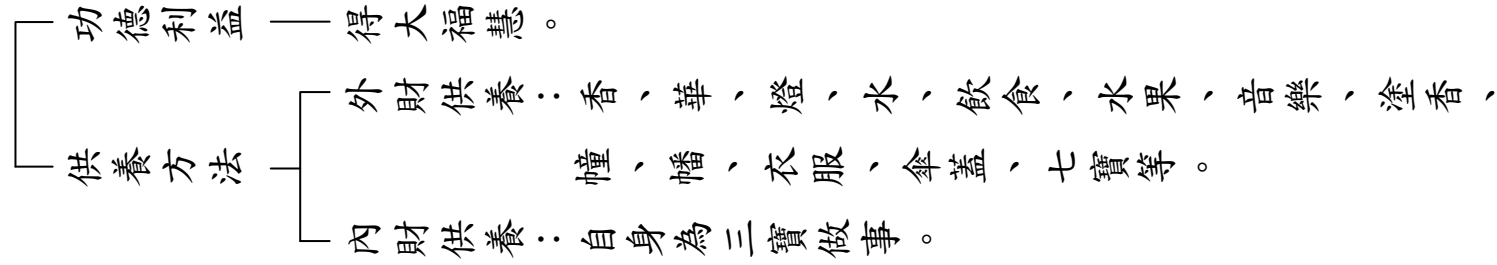

◎ 供養法寶

- ┌ 功德利益 — 得大智慧。
- └ 供養方法 — 印經、書寫、流通、讀誦、演說、供養說法人（智論）。

◎ 供養僧寶

- ┌ 功德利益 — 能得福報。
- └ 供養方法 — 四事供養：衣服、飲食、臥具、醫藥。

丁二、供養父母師長

- ┌ 功德利益 — 名稱高遠，毀譽不動；工巧藝業，無能過者；處大眾會，咸所尊重。
- └ 供養方法 —
  - ┌ 小孝：衣食奉養，勤勞照顧。
  - ├ 中孝：立身行道，不辱所生。
  - └ 大孝：喻親於道，令成佛果。

— 採錄《華嚴經》、《梵網經合註》 —

### 丁三、供養貧困病患

- ┌ 功德利益——得大財位，及大眷屬，所作隨心，人所宗奉，能得福報。
- └ 供養方法——三種布施：財施、法施、無畏施。

### 乙二、無相行（理觀）

- ┌ 三輪體空：供養之人、供養對象、供養之物，三者本性皆空。
- └ 會歸心性：以心具萬德，供心中諸佛。

### 甲三、回向<sub>行結</sub> 導歸淨土。

○附表八——「懺悔業障」修學要義

甲一、意樂<sub>前行</sub>

◎修學利益：除滅三障，得依正具足。

△三障：一、煩惱障。二、業障。三、報障。

甲二、正修<sub>行正</sub>

乙一、列舉懺法

丙一、四力懺悔

一、悔過力：謂於無始來所作不善，多起追悔。

二、對治力：謂前已造惡，今力行善業，以為對治。

三、制止力：謂防護十不善業。

四、依止力：謂依靠勝境，淨除罪障。



丙二、三種懺法

◎依四力懺悔修三種懺法

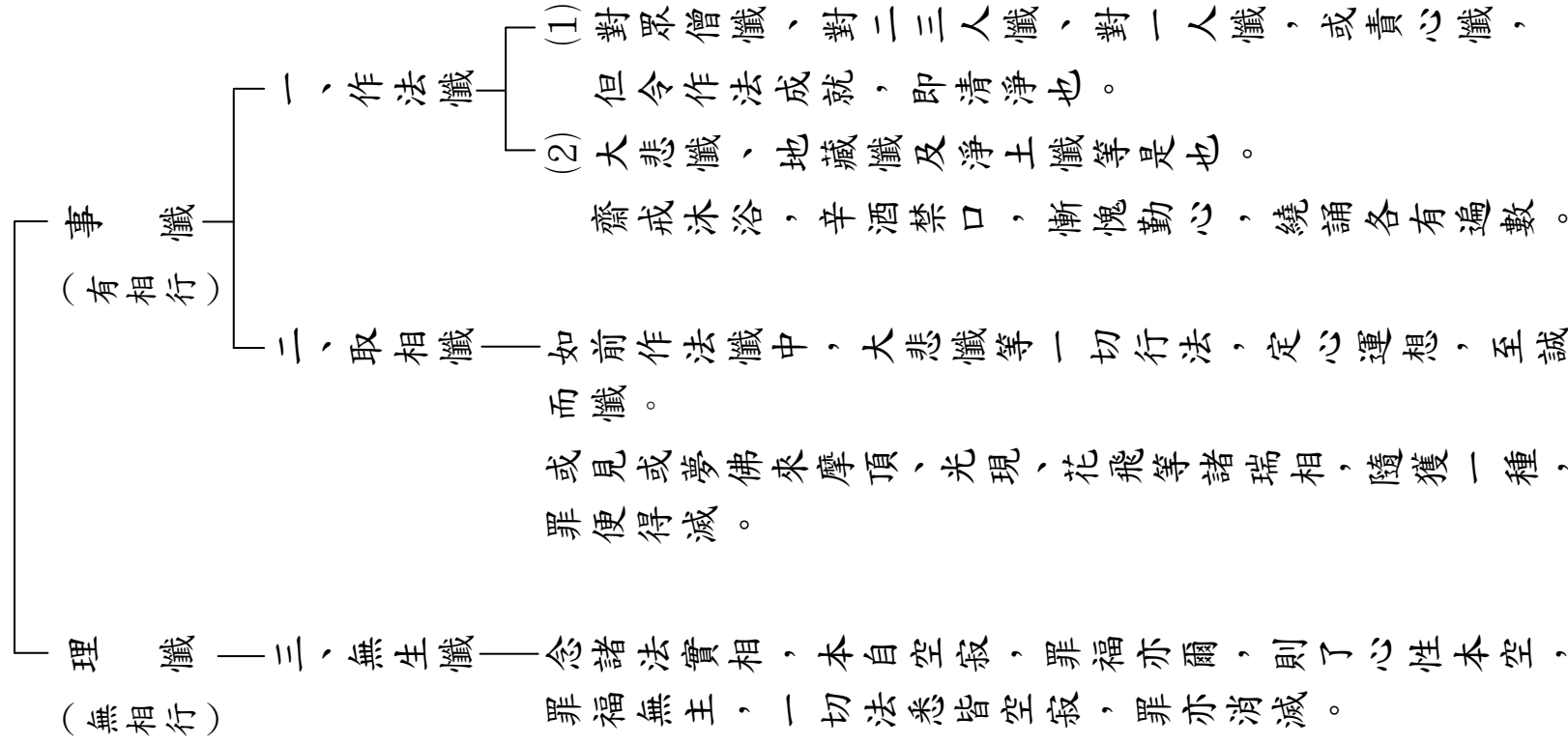

— 依《金光明經文句》編表 —

## 乙二、有相行（事修）

### 丙一、修學方法

如前所述，三種懺法中之作法懺、取相懺也。

### ◎懺悔偈（事修，發露懺悔）

我昔所造諸惡業 皆由無始貪瞋癡  
從身語意之所生 一切我今皆懺悔

### 丙二、淨宗運用

一、以念佛、拜佛懺悔宿業。

二、以拜懺作為助行。如拜《八十八佛》、《淨土懺》、《大悲懺》或《地藏懺》等。

### 丙三、日常運用

一、常思己過

二、反求諸己

### 乙三、無相行（理觀）

#### 丙一、要義

┌ 三輪體空：懺悔之心、懺悔對象、所造之業，三者本性皆空。  
└ 會歸心性：心性本空，罪福無主。

#### 丙二、修法

如前所述，三種懺法中之無生懺也。

### ◎懺悔偈（理觀·實相懺悔）

罪從心起將心懺	心若滅時罪亦亡
心滅罪亡兩俱空	是則名為真懺悔

甲三、回向<sub>行結</sub>  
導歸淨土。

○附表九——「隨喜功德」修學要義

甲一、意樂<sup>前</sup><sub>行</sub>

◎修學利益

一、除嫉妒障，得大眷屬。

《唯識論》云：「嫉者，不耐他榮。妒忌為性，能障不嫉，憂感為業。」

二、他人功德，不作自得。

見他修施時，而生隨喜心；

隨喜之福報，與施等無異。

——《因果經》——

三、所得福德，時空無盡。

隨喜功德無量無數，能攝三世一切功德。

——《金光明最勝王經》——

甲二、正修<sup>正</sup><sub>行</sub>

乙一、有相行（事修）

丙一、修學方法

## 一、觀十界功德

- 諸佛 — 福慧圓滿，普利眾生。
- 菩薩 — 發菩提心，廣修六度。
- 緣覺 — 修十二因緣，證辟支佛。
- 聲聞 — 修四聖諦，證阿羅漢。
- 天道 — 修上品十善、世間禪定。
- 人道 — 修三歸五戒、中品十善。
- 修羅 — 修下品十善。
- 畜生 — 烏鴉反哺，犬能守夜，佛性未失。
- 餓鬼 — 或有微善，佛性未失。
- 地獄 — 或有微善，佛性未失。

## 二、觀同體善根

一切諸佛，三乘聖眾，六道凡夫，並皆在我現前一念心中同一體性，本無彼此，由我執故，妄計自他而生嫉妬。

《大乘止觀》云：「行者當知諸佛菩薩、二乘聖人、凡夫人天等所作功德，皆是己之功德。是故應當隨喜。」

——《占察善惡業報經疏》——

### 三、最勝隨喜法

隨喜已，迴向阿耨多羅三藐三菩提。須菩提！是名諸菩薩摩訶薩隨喜功德，最上第一，最妙無上，無與等。

須菩提！是隨喜法，比餘隨喜，百倍、千倍、百千萬億倍，乃至算數、譬喻所不能及。

——糝錄《大品般若經》——

### 丙二、淨宗運用

隨喜彌陀四十八願，效佛發願利生。  
隨喜他人念佛功德。

### 丙三、日常運用

- 一、三業隨喜。
- 二、成人之美。
- 三、視人如己。

乙二、無相行（理觀）

┌ 三輪體空：隨喜之心、隨喜對象、隨喜之業，三者本性皆空。  
└ 會歸心性：隨喜心中生佛功德。

甲三、回向<sup>結</sup><sub>行</sub>

導歸淨土。

○附表十——「請轉法輪」修學要義

甲一、意樂<sup>前</sup><sub>行</sub>

◎修學利益：除慢法障，得多聞智慧

△除慢法障：三種重障，不遇正法

(1)我慢重障。(2)嫉妒重障。(3)貪欲重障。

△多聞智慧

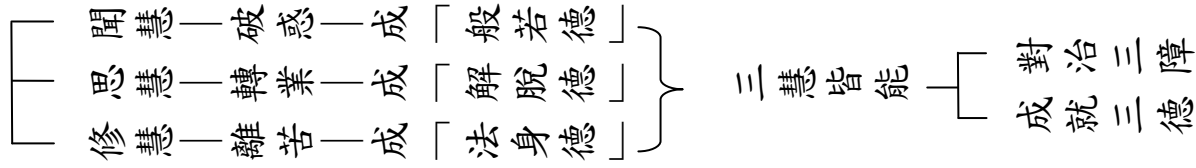

甲二、正修行

乙一、有相行（事修）

丙一、修學方法

丁一、法輪要義

一、解釋名義

法輪 ┌ 摧毀義 — 摧毀煩惱。  
├ 運轉義 — 轉惡向善，轉迷啟悟，轉凡成聖。  
└ 圓滿義 — 所說教法，圓滿無缺。

二、辨別體性

大小乘通以三學為體。

△佛法總綱 ┌ 戒學 — 防非止惡  
├ 定學 — 專注一境  
└ 慧學 — 破惑證真



### 轉三

#### 輪法諦四

- (1) 示相轉：此是苦逼迫性，此是集招感性，此是滅可證性，此是道可修性。
- (2) 勸修轉：此是苦汝應知，此是集汝應斷，此是滅汝應證，此是道汝應修。
- (3) 作證轉：此是苦我已知，此是集我已斷，此是滅我已證，此是道我已修。

### 四、轉法層次

### 法佛乘五

### 三、說法種類

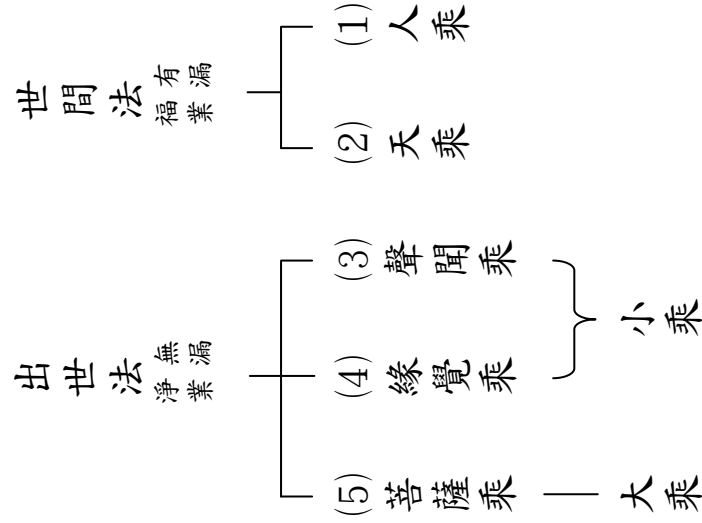

## 五、法輪界限

- ┌ 小乘：佛說四諦名為法輪，若說世語即非法輪。  
└ 大乘：佛一切語，及身威儀，皆入法輪；無不益生故。  
    乃至一切眾生語言，皆是法輪。

## 六、轉法處所

- ┌ 小乘：唯一娑婆世界，其中百億鹿苑等處。  
└ 大乘：或百億，或千百億，或恒沙，皆為佛所教化之境。  
    乃至華藏，及一切塵中，帝網重重，具足主伴。

## 七、轉法時間

- ┌ 小乘：始從鹿苑，終至雙林，四十九年，應度已度。入涅槃已，不復說法。  
└ 大乘：說法不斷，念念無間，含攝前後，各無量劫。盡未來際，永無止盡。

## 八、轉法之人

- 小乘：主——釋迦生身，及化身佛。  
伴——聲聞弟子。  
唯益小乘根機。
- 大乘：主——法報化三身。  
伴——聲聞、菩薩弟子，及普賢、觀音等。  
通益三乘根機。

——糅錄《行願品疏鈔》等——

## 丁二、請法對象

- 約處所：十方諸佛，皆應請法。
- 約時間：三世諸佛，皆應請法。

## 丙二、淨宗運用

請善知識宣說淨土法門及大乘經論。

丙三、日常運用  
向人請益。

### 乙二、無相行（理觀）

┌ 三輪體空：請法之人、說法之人、所說之法，三者本性皆空。  
請心佛說法，度心中眾生。

甲三、回向<sup>結</sup>  
導歸淨土。

## ○附表十一——「請佛住世」修學要義

甲一、意樂<sup>前</sup>

◎修學利益：除八難障，得慈善根。

△八難：八種障難，不得見佛，不聞正法。

即：一 地獄。二 餓鬼。三 畜生。四 北拘盧洲。五 長壽天。六 聾盲瘖啞。  
七 世智辨聰。八 佛前佛後。

甲二、正修行<sup>正</sup>

乙一、有相行（事修）

丙一、修學方法

丁一、涅槃名義

◎ 四種涅槃

一、自性清淨涅槃：真如之性，雖被煩惱垢染所覆，而本性清淨，具足無量微妙功德，無生無滅，湛若虛空，一切眾生平等共有。其性本寂，故名涅槃。

二、有餘依涅槃：煩惱之障雖滅，尚餘欲界五陰之身，而為所依，故名有餘依涅槃。

三、無餘依涅槃：煩惱既盡，所餘五陰之身亦滅，故名無餘依涅槃。

四、無住處涅槃：不住生死，不住涅槃，窮未來際，利樂有情，故名無住處涅槃。

第一通凡及聖，二三通於三乘，第四唯局大乘。

### 丁二、勸請對象

- 約處所：十方諸佛，皆應勸請。
- 約時間：三世諸佛，皆應勸請。

### 丁三、真實勸請

眾生心淨，見佛常住。眾生心垢，見佛捨命。佛無生滅，隨機見殊。故知：「心淨觀佛，佛則常住」，為真勸也。

— 《行願品疏鈔》 —

### 丙二、淨宗運用

祈請極樂世界諸佛菩薩常住娑婆，及弘揚淨土諸善知識住世長久、乘願再來。  
回向偈：「西方蓮池中，海會佛菩薩，常住娑婆土，廣度諸群迷。」

### 丙三、日常運用

照護病患。

### 乙二、無相行（理觀）

- 三輪體空：勸請之人、住世之人、住世之行，三者本性皆空。
- 會歸心性：自性開顯，即佛住世。

甲三、回向<sub>行結</sub>  
導歸淨土。

○附表十二——「常隨佛學」修學要義

甲一、意樂<sub>前</sub><sub>行</sub>

◎修學利益：除惡友障，得大福慧。

甲二、正修<sub>正</sub><sub>行</sub>

乙一、有相行（事修）

丙一、修學方法

一、學佛日常行儀

(1) 慈悲利生

(2) 樂修福德

(3) 謙卑自處

## 二、隨學所示教法

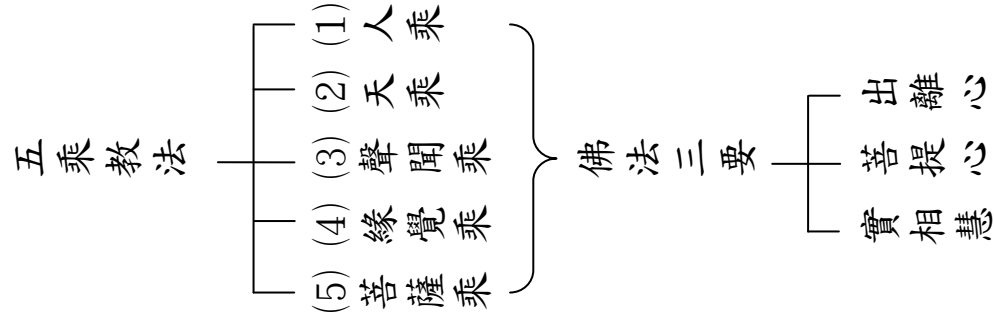

### 丙二、淨宗運用

研學淨土經論，效法法藏比丘發菩提願。

### 丙三、日常運用

- 一、博學反約。
- 二、見賢思齊。
- 三、善友為依。

《摩訶止觀》云：「善知識有三種：一教授。二同行。三外護。」



乙二、無相行（理觀）

┌ 三輪體空：學習之人、所學對象、所學之法，三者本性皆空。  
└ 會歸心性：隨學心中佛，開顯自性佛。

甲三、回向<sub>行結</sub>  
導歸淨土。

○附表十三——「恆順眾生」修學要義

甲一、意樂<sub>行前</sub>

◎修學利益：除我執障，成平等心。

我 ┌ 常（永遠不變）  
├ 一（獨立自存）  
└ 主宰（自在支配） } 以無「常、一、主宰」之實我，故曰無我。

甲二、正修正行

乙一、有相行（事修）

丙一、修學方法

丁一、隨順對象

佛法界：常隨佛學  
九法界：恆常隨順

丁二、隨順方式



### 丙二、淨宗運用

隨順眾生根性，方便引導修學淨土。

### 丙三、日常運用

- 一、因材施教。
- 二、利益眾生。

### 乙二、無相行（理觀）

┌ 三輪體空：隨順之人、隨順對象、隨順之法，三者本性皆空。  
└ 會歸心性：所順眾生，不離自心。

甲三、回向<sub>行結</sub>  
導歸淨土。

○附表十四——「普皆回向」修學要義

甲一、意樂<sub>前行</sub>



甲二、正修<sub>行</sub>

乙一、有相行（事修）

丙一、修學方法



## 丙二、淨宗運用

### 一、萬善莊嚴淨土

具真信切願，持佛名號（此是正行）  
及修行眾善，回向往生（此是助行）

無一不得生者

— 印祖文鈔《復高邵麟居士書》 —

### 二、回向方法

#### (1) 總回向

願以此功德 莊嚴佛淨土 上報四重恩 下濟三塗苦  
若有見聞者 悉發菩提心 盡此一報身 同生極樂國

#### (2) 回向過世

弟子至誠仰願阿彌陀佛、觀世音菩薩、大勢至菩薩、諸大菩薩，  
慈悲接引：

弟子無始劫來父母、師長、知識、檀越、法俗眷屬、冤親債主，  
及某甲：（念欲回向者之名字）

願生極樂世界中 上品蓮花為父母  
花開見佛悟無生 迴入娑婆度有情

### (3) 回向現世

弟子至誠仰願阿彌陀佛、觀世音菩薩、大勢至菩薩、諸大菩薩，  
慈悲加持：

弟子以及父母、師長、知識、檀越、法俗眷屬、冤親債主，及某

甲：（念欲回向者之名字）

願消三障諸煩惱 願得智慧增福報

普願災障悉消除 往生圓成菩薩道

### 丙三、日常運用

祝福眾生

### 乙二、無相行（理觀）

┌ 三輪體空：回向之人、回向對象、回向之法，三者本性皆空。  
會歸心性：回向心中眾生，圓證菩提真如。

### 甲三、回向<sub>行結</sub>

導歸淨土。

同生極樂國  
盡此一報身  
悉發菩提心  
若有見聞者  
下濟三塗苦  
上報四重恩  
莊嚴佛淨土  
願以此功德

《華嚴經普賢行願品》講義

敬輯者：釋育因

倡印：淨土教觀學苑

會址：台北市館前路6號11樓之6 電話：0983993033  
台北流通處電話：02-2567-7822

護持學苑弘法及法寶流通帳號

國內郵局電匯 郵局代碼：700 帳號：22767067  
戶名：社團法人台灣淨土教觀學苑學會

國際電匯

台灣銀行 南投分行 戶名：淨土教觀學苑 帳號：032-007-156495  
Bank Name: Nantou Branch, Bank of Taiwan

Swift Code：BKTWTWTP032

Account Name：Pureland Teaching Buddhist Foundation  
Account No.：032-007-156495

供養<sup>上</sup>淨<sup>下</sup>界法師帳號

合作金庫銀行竹山分行 戶名：丘崇禧 帳號：0251-765-215423  
Bank Name: Jhushan Branch, Taiwan Cooperative Bank  
Swift Code：TACBTWTP022  
Account Name：Chiu, Chung-Hsi  
Account No.：0251-765-215423

佛曆 2559 年（西元 2015 年）恭印結緣